

PRECIZNO SEČENJE PROREZA U DRVETU

PRO

- 1 Sekači od karbida visokog kvaliteta pružaju čiste i precizne rezove
- 2 Poboljšana geometrija ivice za sečenje sprečava povratni udar
- 3 Laserske oznake koje prikazuju tehničke podatke i minimalnu dubinu umetanja radi lakše ugradnje glodala

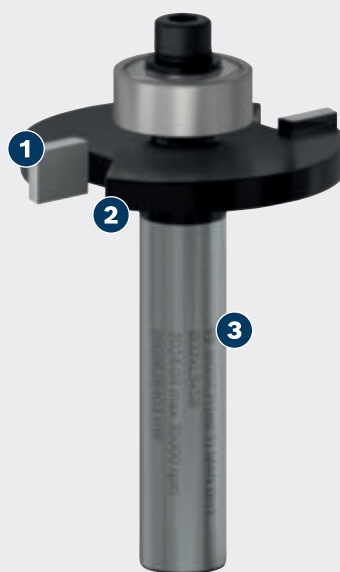

BOSCH

PRO PLOČASTO GLODALO

PRO

- Za sečenje proreza u drvetu, npr. mekom drvetu, tvrdom drvetu i drvenim kompozitima
- Veoma je efikasno za stolare i tesare: Preciznost
- Projektovano za glodanje drveta
- Cilindrični držač koji odgovara za glodalice

KARAKTERISTIKE PROIZVODA

INFORMACIJE ZA PORUČIVANJE

Prihvati mm	Prihvati cola	Prečnik (D) mm	Radna dužina mm	Ukupna dužina mm	Širina (B) mm	Prečnik (D) cola	Radna dužina (u inčima)	Ukupna dužina (u inčima)	Širina (B) u inčima	Maks. broj obrtaja (o/min)	Vrsta pakovanja	Količina u pakovanju	Jedinica pakovanja za dostavu	EAN-kod	Kataloški broj
6,35	1/4	31.8	6,4	51	9,6	1 1/4	1/4	2	3/8	35000	P2p	1	1	4059952678856	2 608 629 687
8		32	3	51						35000	P1p	1	1	3165140358620	2 608 628 401
8		32	4	51						35000	P1p	1	1	3165140358637	2 608 628 402
8		32	5	51						35000	P1p	1	1	3165140358644	2 608 628 403
8		32	6	51						35000	P1p	1	1	3165140358651	2 608 628 404



BOSCH